

218 x 298 x 121 mm

950 ml Seife, 950 ml Handlotion

- Kombination, bestehend aus Flüssigseifen- und Lotionsspender aus robustem, keimreduzierendem und pflegeleichtem Edelstahl (Chromnickelstahl WN 1.4404).
- Ganzedelstahlgehäuse; alle Ecken voll verschweißt, Sichtflächen matt geschliffen und gebürstet.
Weitere lieferbare Oberflächen: siehe unten.
- Seifen- und Lotionsspender mit einhandbedienbarer und tropffreier Seifen- bzw. Lotionspumpe.
Vorgesehen für handelsübliche 950-ml-Einweg-Flaschen Flüssigseife bzw. Handlotion. Mit optionalem Aufstecktank auch nachfüllbar aus Großgebinde.
- Sichtschlitze als Füllstandsanzeigen.
- Zum Nachfüllen zugänglich über abschließbares, nach vorne abklappbares Gehäuse.
- Zylinderschloss gleichschließend aus korrosionsbeständigem Zinkdruckguss.
- Verschleißteile modular austauschbar.
- Montage: Mit vier Schrauben durch Schlüssellöcher und ein optionales Anti-Diebstahl-Loch in der Rückwand.
- Lieferung einschließlich Befestigungsmaterial, Erstbefüllung mit Seife und Handlotion.
- Gewicht, einschließlich Einzelverpackung: 4,4 kg



Textvorschlag für Ausschreibungen:

Kombination, bestehend aus Flüssigseifen- und Lotionsspender aus Edelstahl (Chromnickelstahl WN 1.4404) für Aufputz-Montage. Ganzedelstahlgehäuse; alle Ecken voll verschweißt, Sichtflächen matt geschliffen und gebürstet. Seifen- und Lotionsspender mit einhandbedienbarer und tropffreier Seifen- bzw. Lotionspumpe. Vorgesehen für handelsübliche 950-ml-Einweg-Flaschen Flüssigseife bzw. Handlotion. Sichtschlitze als Füllstandsanzeigen. Zum Nachfüllen zugänglich über abschließbares, nach vorne abklappbares Gehäuse. Zylinderschloss gleichschließend aus korrosionsbeständigem Zinkdruckguss. Lieferung einschließlich Befestigungsmaterial, Erstbefüllung mit Seife und Handlotion.

Abmessungen: 218 x 298 x 121 mm

Artikel Nr. WP585

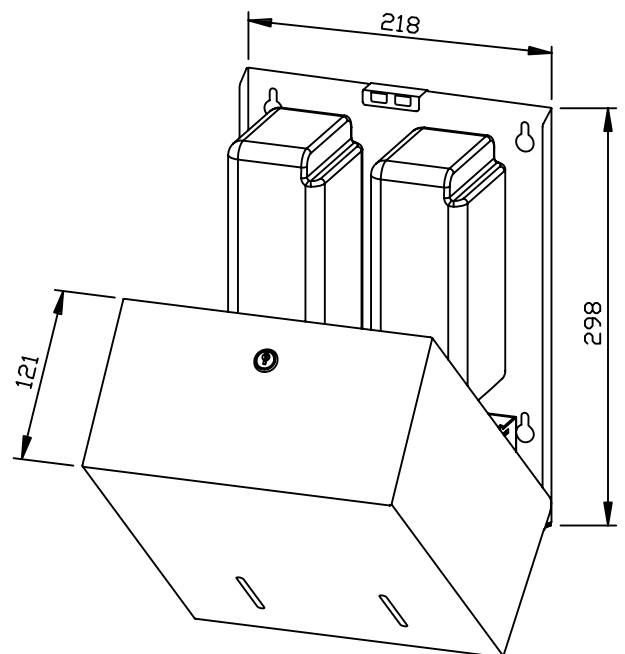

Zubehör	Ident-Nr.
Aufstecktank	937 201
Lieferbare Oberflächen	Ident-Nr.
matt geschliffen (standard)	727 720
hochglanzpoliert	731 720
(farbige) Kunststoff-Pulverbeschichtung	728 720