

435 x 148 x 148 mm
für 1 Rolle Papierauflagen

- Papierauflagenspender aus robustem, keimreduzierendem und pflegeleichtem Edelstahl (Chromnickelstahl WN 1.4301).
- Ganzedelstahlgehäuse; alle Ecken voll verschweißt, Sichtflächen matt geschliffen und gebürstet. Weitere lieferbare Oberflächen: siehe unten.
- Vorgesehen für eine Rolle handelsübliche Papierauflagen in den Abmessungen:
Außendurchmesser max. 125 mm
Breite: max. 390 mm
Kerndurchmesser: min. 40 mm.
- Sichtschlitz als Füllstandsanzeige.
- Zum Nachfüllen zugänglich über abschließbaren, nach vorne abklappbaren Gehäusedeckel.
- Zylinderschloss gleichschließend aus korrosionsbeständigem Zinkdruckguss.
- Verschleißteile modular austauschbar.
- Montage: Mit vier Schrauben durch Schlüssellöcher und ein optionales Anti-Diebstahl-Lock in der Rückwand.
- Lieferung einschließlich Befestigungsmaterial.
- Gewicht, einschließlich Einzelverpackung: 3,8 kg



Textvorschlag für Ausschreibungen:

Papierauflagenspender aus Edelstahl (Chromnickelstahl WN 1.4301) für Aufputz-Montage. Ganzedelstahlgehäuse; alle Ecken voll verschweißt, Sichtflächen matt geschliffen und gebürstet. Vorgesehen für eine Rolle handelsübliche Papierauflagen. Sichtschlitz als Füllstandsanzeige. Zum Nachfüllen zugänglich über abschließbaren, nach vorne abklappbaren Gehäusedeckel. Zylinderschloss gleichschließend aus korrosionsbeständigem Zinkdruckguss. Lieferung einschließlich Befestigungsmaterial.

Abmessungen: 435 x 148 x 148 mm

Artikel Nr. WP2405

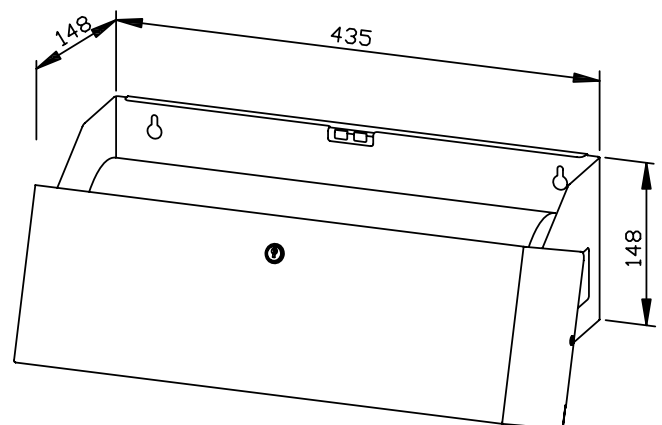

Lieferbare Oberflächen	Ident-Nr.
matt geschliffen (standard)	727 680
hochglanzpoliert	731 680
(farbige) Kunststoff-Pulverbeschichtung	728 680