

SENSOR-DESINFEKTIONSMITTELPENDER WP173E-7 ZUM EINBAU IN SCHRANK



87 x 248 x 120 mm

950 ml Tank

- Sensor-Desinfektionsmittelpender aus robustem, keim-reduzierendem und pflegeleichtem Edelstahl (Chrom-nickelstahl WN 1.4404).
- Zum Einbau in bauseitigen Schrank.
- Mit EWAR® eModul berührungslos bedienbarer Des-infektionsmittelpumpe mit 950-ml-Tank.
- Tank mit großer, verschließbarer Nachfüllöffnung.
- Vorgesehen für handelsübliche Hand-Desinfektions-mittel. Nachfüllbar von oben.
- eModul batteriebetrieben mit zwei LR14 Babyzellen. Netzteil als Zubehör erhältlich.
- Verschleißteile modular austauschbar.
- Montage: Mit drei Schrauben durch Schlüssellocher in der Rückwand.
- Lieferung einschließlich Befestigungsmaterial, Batterien und selbstklebendem Hinweissymbol „Desinfektionsmit-tel“.
- Gewicht, einschließlich Einzelverpackung: 1,0 kg



Textvorschlag für Ausschreibungen:

Sensor-Desinfektionsmittelpender aus Edelstahl (Chromnickelstahl WN 1.4404) für Schrank-Montage. Mit berührungslos bedienbarer Desinfektionsmit-telpumpe mit 950-ml-Tank. Vorgesehen für handels-übliche Hand-Desinfektionsmittel. Nachfüllbar von oben. Lieferung einschließlich Befestigungsmaterial, Batterien und selbstklebendem Hinweissymbol „Des-infektionsmittel“.

Abmessungen: 87 x 248 x 120 mm

Artikel Nr. WP173e-7

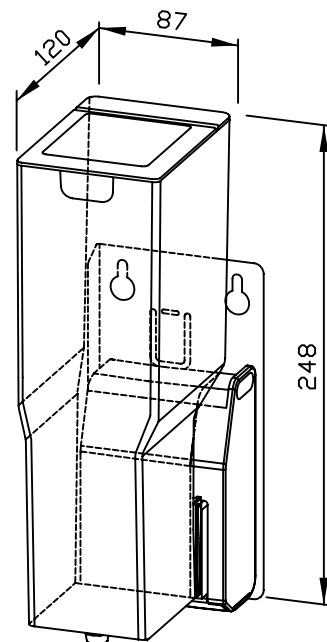

Zubehör	Ident-Nr.
Netzteil für eModul	923 060

Lieferbare Oberfläche	Ident-Nr.
matt geschliffen	727 186

Ernst Wagner GmbH & Co. KG

Ernst-Abbe-Straße 21 · D-72770 Reutlingen · Tel.: +49712151539-0 · Fax: -20
info@wagner-ewar.de · www.wagner-ewar.de

WAGNER
EWAR