

70 x 172 x 90 mm  
Serbatoio da 200 ml

- Distributore di sapone liquido realizzato in acciaio inossidabile resistente, a riduzione dei germi e di facile manutenzione (acciaio nichelato cromato WN 1.4404).
- Corpo interamente in acciaio inox con bordi arrotondati verticalmente. Superfici visibili satinate e spazzolate. Altre superfici disponibili: vedi sotto.
- Pompa di sapone antigoccia a una mano con serbatoio da 200 ml.
- Serbatoio con ampia apertura per la ricarica richiudibile.
- Destinato a saponi liquidi commerciali o lozioni per le mani.
- Visualizzazione del livello con indicatore.
- Accessibile per il riempimento tramite alloggiamento incernierato davanti.
- Con chiusura a molla.
- Parti di usura modulari intercambiabili.
- Installazione: con quattro viti attraverso i fori e un foro antifurto opzionale nel pannello posteriore.
- Incluso materiale di montaggio.
- Peso, incluso imballo singolo: 0,7 kg



## Proposte di testo per i capitolati:

Distributore di sapone liquido in acciaio inossidabile (acciaio al nichel cromato WN 1.4404) per il montaggio esterno. Corpo interamente in acciaio inox con bordi arrotondati verticalmente. Superfici visibili satinate e spazzolate. Pompa di sapone antigoccia a una mano con serbatoio da 200 ml. Destinato a saponi liquidi commerciali o lozioni per le mani. Visualizzazione del livello con indicatore. Accessibile per il riempimento tramite alloggiamento incernierato davanti. Con chiusura a molla. Incluso materiale di montaggio.

Dimensioni: 70 x 172 x 90 mm

Art. n. PP17

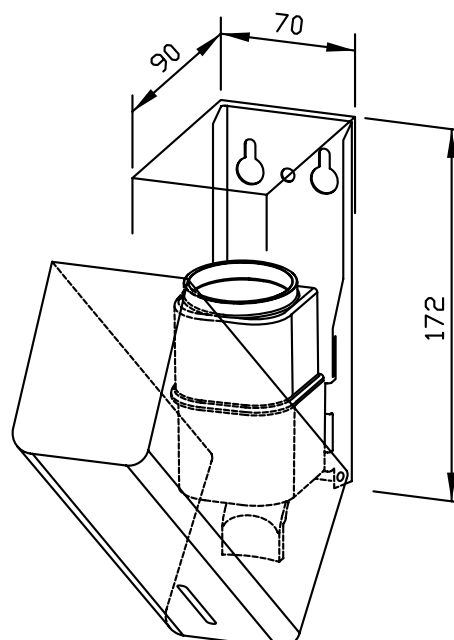

Superfici disponibili	No. ID
satinata (standard)	727 335
lucide	731 335
verniciate (in colore)	728 335