

**320 x 494 x 138 mm**

**ca. 750 Papierhandtücher**

- Handtuchspender aus robustem, keimreduzierendem und pflegeleichtem Edelstahl (Chromnickelstahl WN 1.4301).
- Modular aufgebautes Ganzedelstahlgehäuse bestehend aus Montage-Rückwand, Korpus sowie 2 mm starker, gerader Frontplatte. Sichtflächen matt geschliffen und gebürstet. Weitere lieferbare Oberflächen: siehe unten.
- Mit tiefgezogener Papierentnahmeöffnung für problemlose Papierentnahme.
- Vorgesehen für ca. 750 handelsübliche Papierhandtücher in Zickzackfaltung. Papiergröße einstellbar (gefaltet): 200-250 mm x 80-115 mm.
- Sichtschlitz als Füllstandsanzeige.
- Zum Nachfüllen zugänglich über abschließbare, nach vorne abklappbare oder alternativ herausnehmbare Frontplatte mit Fallschutz.
- Unsichtbares Gehäuseschloss an der Korpus-Oberseite, zu entriegeln durch einheitlichen Magnetschlüssel.
- Verschleißteile modular austauschbar.
- Montage: Wandbefestigung der Rückwand mit 4 Schrauben und einem optionalen Anti-Diebstahlloch, anschließend Verschrauben des Korpus mit der Rückwand sowie Einhängen der Frontplatte.
- Lieferung einschließlich Befestigungsmaterial und einem Paket Papierhandtücher.
- Gewicht, einschließlich Einzelverpackung: 8,6 kg



### Textvorschlag für Ausschreibungen:

Handtuchspender aus Edelstahl (Chromnickelstahl WN 1.4301) für Aufputz-Montage. Modular aufgebautes Ganzedelstahlgehäuse bestehend aus Montage-Rückwand, Korpus sowie 2 mm starker, gerader Frontplatte, Sichtflächen matt geschliffen und gebürstet. Mit tiefgezogener Papierentnahmeöffnung, Füllmenge ca. 750 Papierhandtücher. Papiergröße einstellbar. Sichtschlitz als Füllstandsanzeige. Zum Nachfüllen zugänglich über abschließbare, nach vorne abklappbare oder alternativ herausnehmbare Frontplatte mit Fallschutz. Unsichtbares Gehäuseschloss an der Korpus-Oberseite, zu entriegeln durch einheitlichen Magnetschlüssel. Lieferung einschließlich Befestigungsmaterial und einem Paket Papierhandtücher.

Abmessungen: 320 x 494 x 138 mm

Artikel Nr. LN111

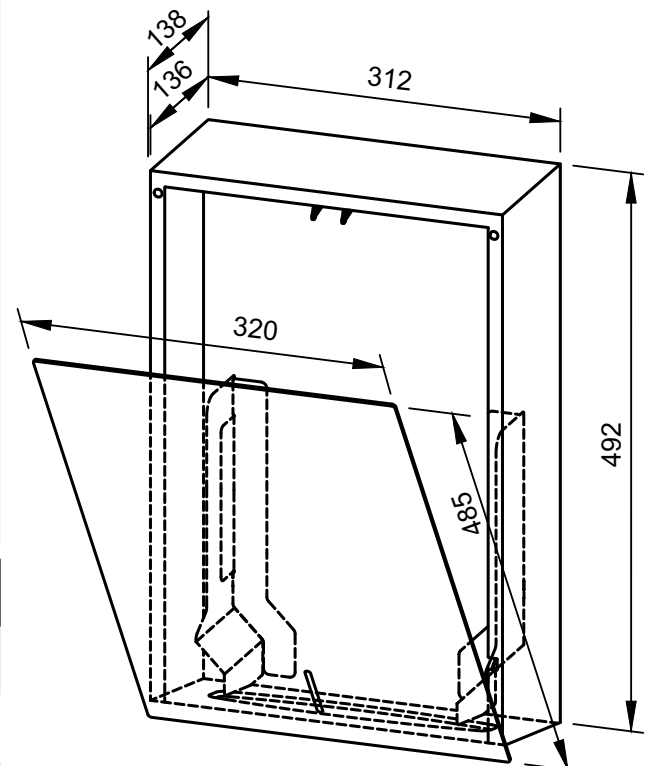

### Lieferbare Oberflächen

### Ident-Nr.

matt geschliffen (standard)

827 138

hochglanzpoliert

831 138

(farbige) Kunststoff-Pulverbeschichtung

828 138