

113 x 391 x 121 mm

- Bürstengarnitur aus 6 bzw. 3 mm starkem, keimreduzierendem und pflegeleichtem Edelstahl (Chromnickelstahl WN 1.4301), Sichtflächen perlgestrahlt.
- Quadratische Grundplatte, dahinter zurückgesetzte Dreipunkt-Befestigung mit diebstahlhemmender Sicherungsschraube unten.
- Bürstenkopf wechselbar.
- Bürstenbecher herausnehmbar. Innenliegender Anschlagbolzen für optimale Bürstenposition.
- Becherinnendurchmesser 84 mm
Becherhöhe 130 mm
- Montage mit drei Schrauben.
- Lieferung einschließlich Befestigungsmaterial.
- Gewicht, einschließlich Einzelverpackung: 2,0 kg



Textvorschlag für Ausschreibungen:

Bürstengarnitur aus 6 bzw. 3 mm starkem Edelstahl (Chromnickelstahl WN 1.4301), Sichtflächen perlgestrahlt, für Aufputz-Montage. Quadratische Grundplatte, dahinter zurückgesetzte Dreipunkt-Befestigung mit diebstahlhemmender Sicherungsschraube unten. Bürstenkopf wechselbar, Bürstenbecher herausnehmbar mit innenliegendem Anschlagbolzen für optimale Bürstenposition. Lieferung einschließlich Befestigungsmaterial.

Abmessungen 113 x 391 x 121 mm

Artikel Nr. AC761

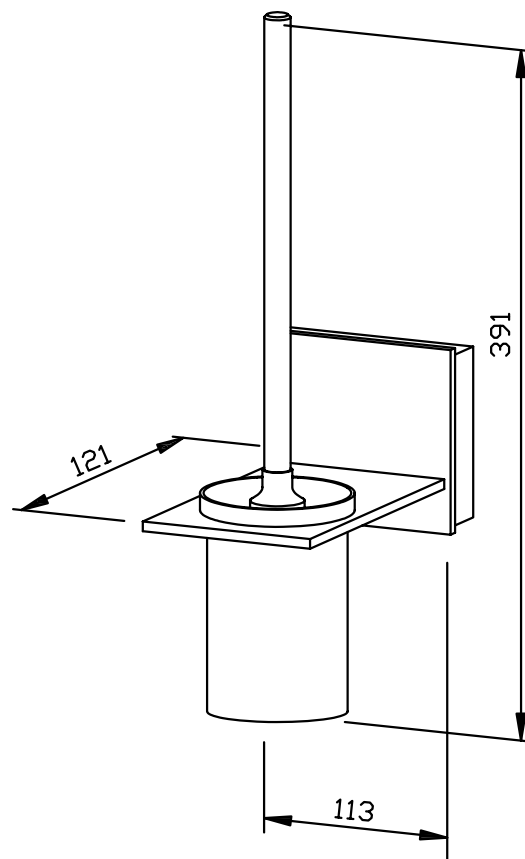

Lieferbare Oberfläche	Ident-Nr.
perlgestrahlt	700 761